

KINGSPAN KLARGESTER

BIOSAFE

VORTEILE DURCH ABMESSUNG UND GEWICHT

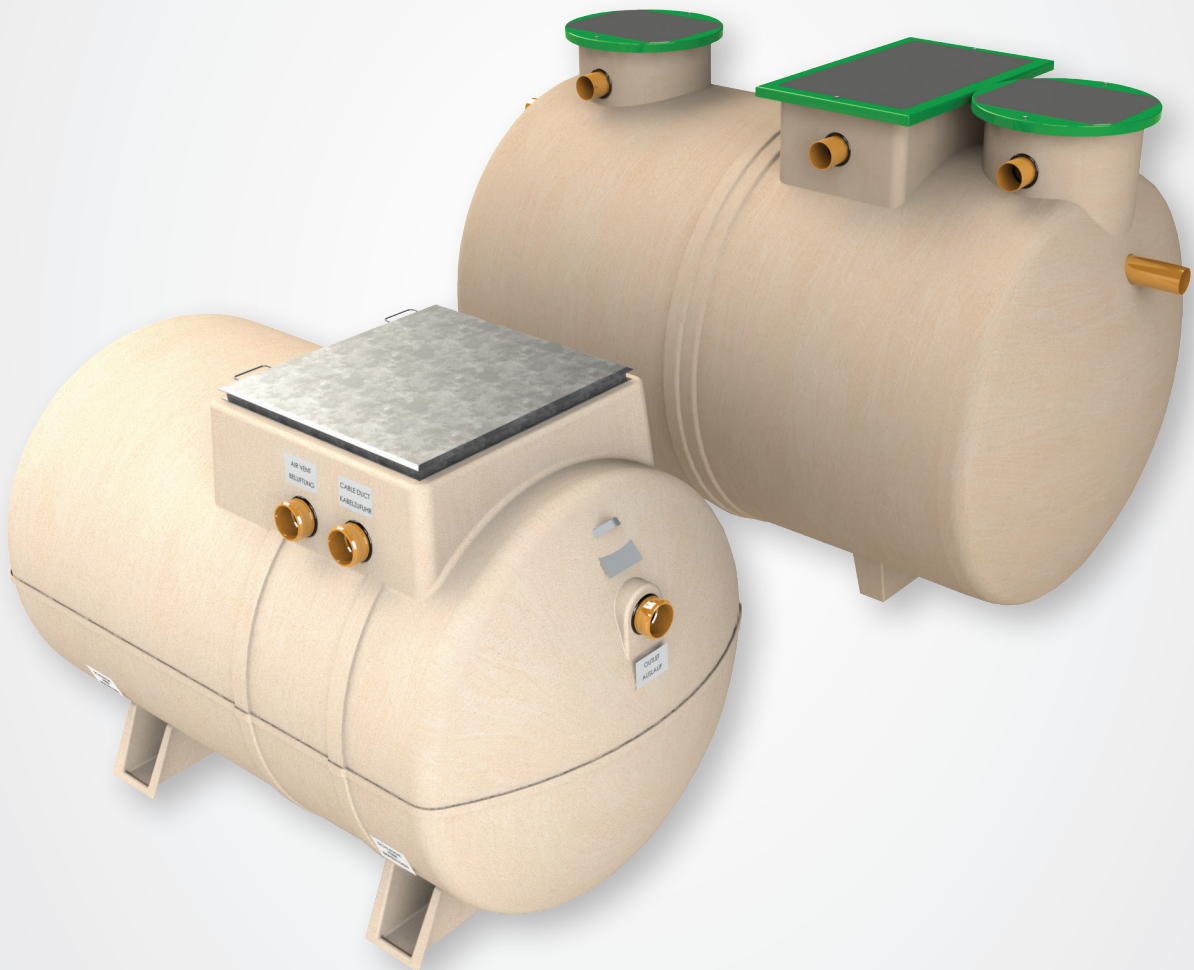

KLEINERE
BAUFAHRZEUGE



GERINGERER
ERAUSHUB



WENIGER
HINTERFÜLL-
MATERIAL

Kingspan **Klargester**

BIOSAFE KINGSPAN KLARGESTER



EINSPARUNGEN DURCH

Geringeren Aushub

Kleinere Baufahrzeuge

Weniger
Hinterfüllmaterial

Niedrigere
Baugrube bei hohem
Grundwasserstand

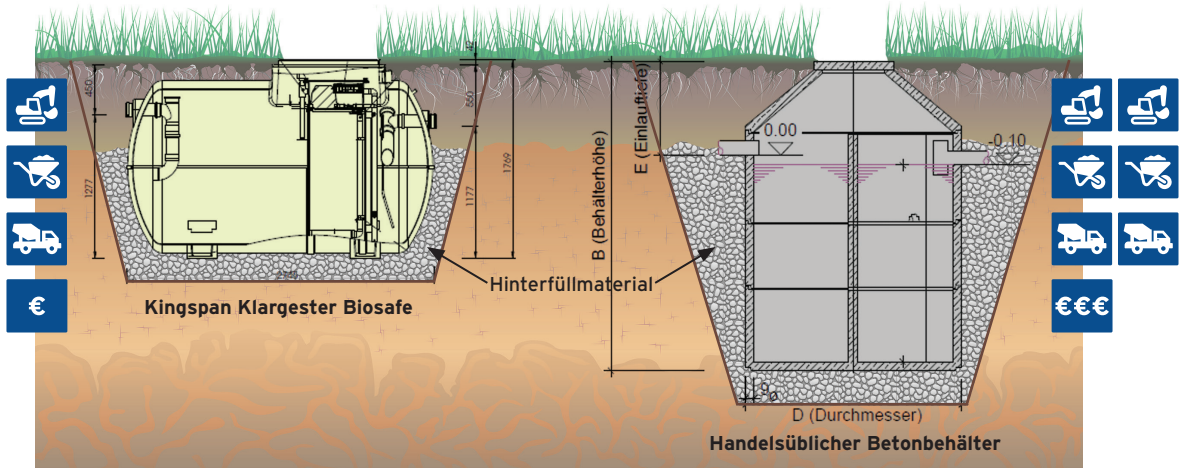

PRODUKT SPEZIFIKATION TYP 6EW

ZULAUF-TIEFE (Z)*	ABLAUF-TIEFE (A)	LÄNGE (B)	HÖHE (C)	LÜFTUNG (D)	DURCHMESSER (E)	ZULAUFHÖHE (F)	GEWICHT (kg)
450	550	2720	1740	250	1530	1290	280

PRODUKT SPEZIFIKATION TYP 11EW

550*	650	3237	2270	200	1872	1720	400
------	-----	------	------	-----	------	------	-----

* Größere Zulauftiefen können einfach durch Ausgleichsrahmen ermöglicht werden



TYP 6EW

Ca. 45mm von D bis Oberkante Deckel

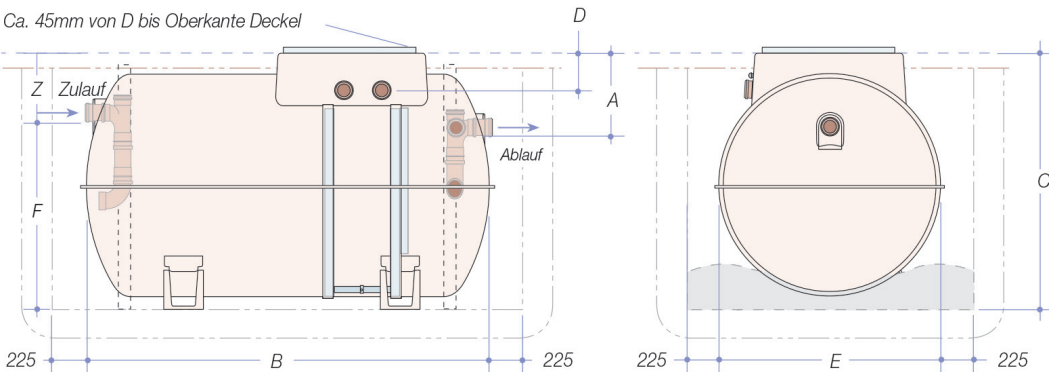

TYP 11EW

E = Durchmesser

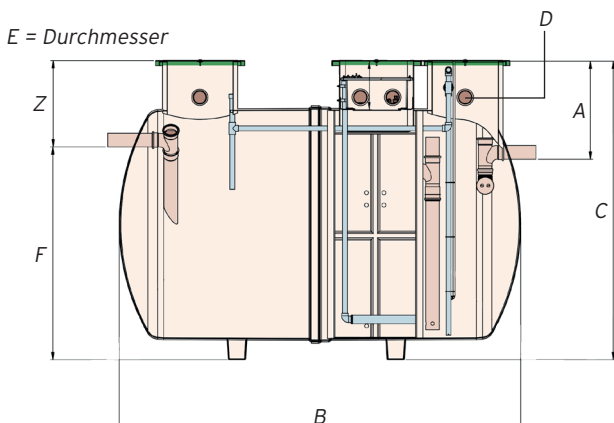

Kingspan Environmental GmbH
Siemensstr. 12a
D-63263 Neu-Isenburg
Tel: 0 6102 36867 00
E-Mail:
info-deutschland@kingspan.com
www.klargester.de